

# KUGELHAHN MÜLLER GmbH



**FLANSCHKUGELHAHN DN 125-200**

Fabr. JC mit schwimmend-  
gelagerter Kugel

Typ: **KM-XS**

**Edelstahl**

Typ: **KM-AS**

**Stahl**

## MASSBLATT

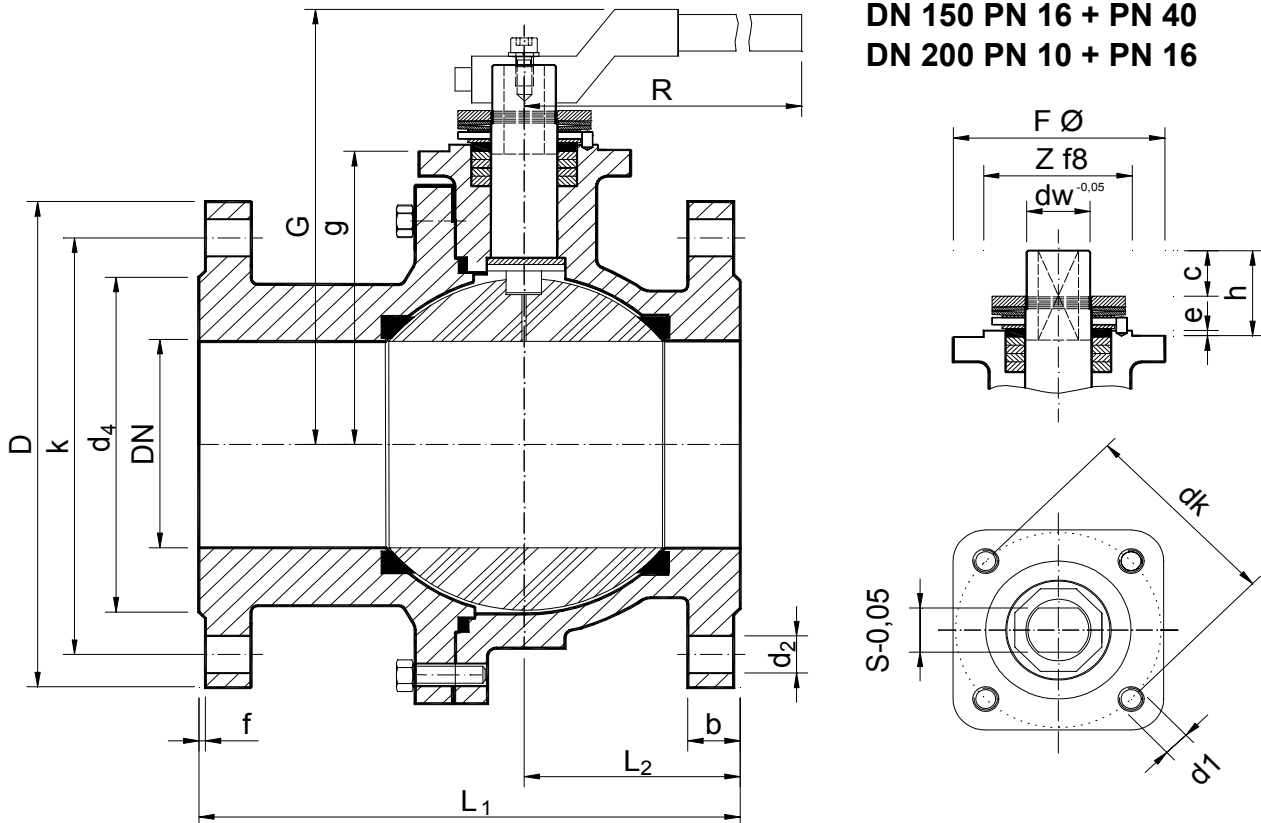

DN 125 PN 16 + PN 40

DN 150 PN 16 + PN 40

DN 200 PN 10 + PN 16

### Aufbaumaße gem. DIN EN ISO 5211

### Flansch DIN EN ISO 5211

DN	F	dk	d1	Z	c	h	e	dw	S	DN	Größe
DN 125	150	125	M12	85	28	56	3	35	25	DN 125	F 12
DN 150	150	125	M12	85	38	66	3	40	29	DN 150	F 12
DN 200	175	140	M16	100	37	70	4	45	32	DN 200	F 14

### Baumaße

### Anschlußmaße gem. DIN 2632 - 2635

### Gewichte (kg)

DN/PN	L1 F27	L2	R	g	G	D	k	d4	b	f	Schrauben			Kugelhahn F27	Kugelhahn + Getriebe
											St.	Gewinde	d2		
125/16	325	120	715	156	245	250	210	188	22	3	8	M16	18	53	
125/40	325	120	715	156	245	270	220	188	26	3	8	M24	26	57	
150/16	350	135	774	183	295	285	240	212	22	3	8	M20	22	86	
150/40	350	135	774	183	295	300	250	218	28	3	8	M24	26	86	
200/10	400	200	845	233		340	295	268	24	3	8	M20	22	125	* 142,5
200/16	400	200	845	233		340	295	268	24	3	12	M20	22	125	* 142,5

Datei: MB125-200-KM-S.00

Zeichnung: MB125-200-KM-S.00.dwg

Kölner Straße 686 • D-47807 Krefeld • Tel. +49-(0)2151-308041 • Fax +49-(0)2151-308039

Internet: <http://www.kugelhahn-mueller.de> • e-mail: [info@kh-m.de](mailto:info@kh-m.de)